

1. ADIM

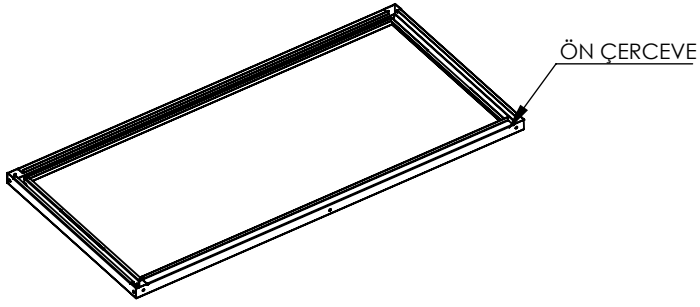

ÖN ÇERÇEVEYİ DÜZ BİR ZEMİNE YERLEŞTİRİNİZ

2. ADIM

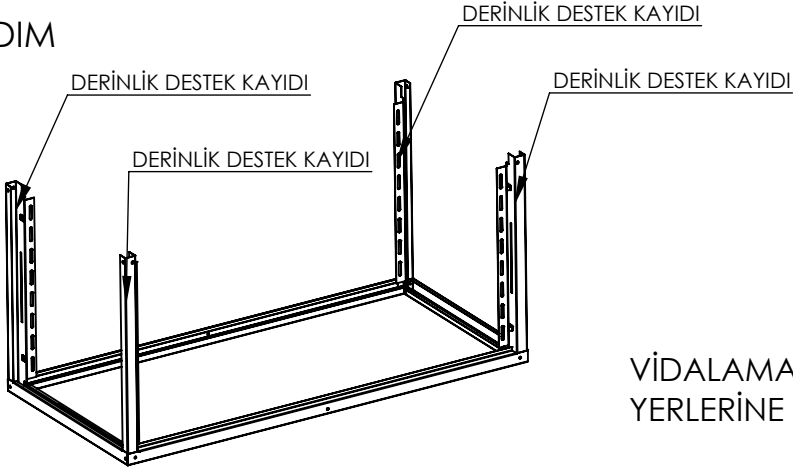

VİDALAMADAN BU ŞEKİLDE DERİNLİK DESTEK KAYITLARI YERLERİNE YERLEŞTİRİNİZ

3. ADIM

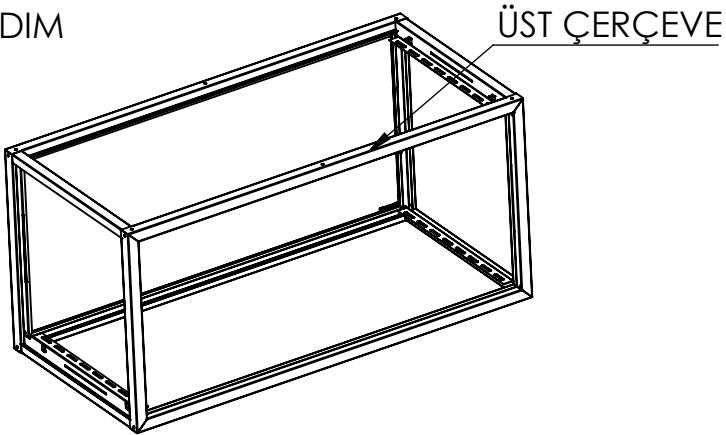

VİDALAMADAN BU ŞEKİLDE ÜST ÇERÇEYİDE YERLERİNE YERLEŞTİRİNİZ

4. ADIM

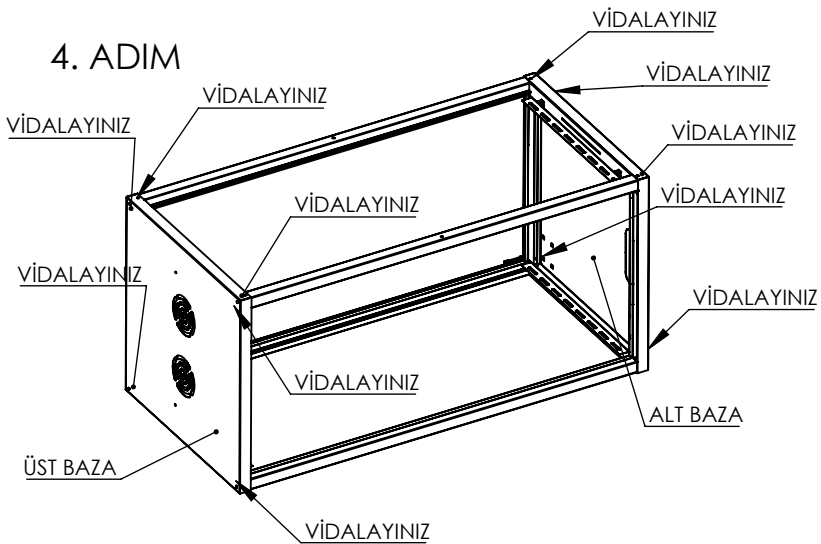

ÜST VE ALT BAZALARIDA YERİNE YERLEŞTİRDİKTEN SONRAGÖSTERİLEN KISIMLARDAN VİDALAYINIZ

5. ADIM

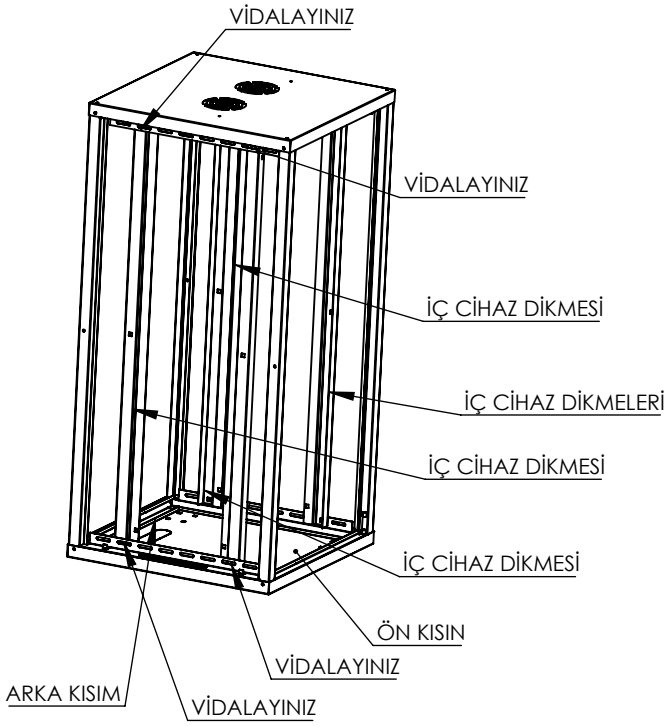

İÇ GALVANİZ CİHAZ DİKMELERİNİ GÖSTERİLEN KISIMLARDAN VİDALAYINIZ

SONRASIN CİHAZLARINIZI VE KABLOLALAMA MONTAJINIZI YAPABİLİRSİNİZ

6. ADIM

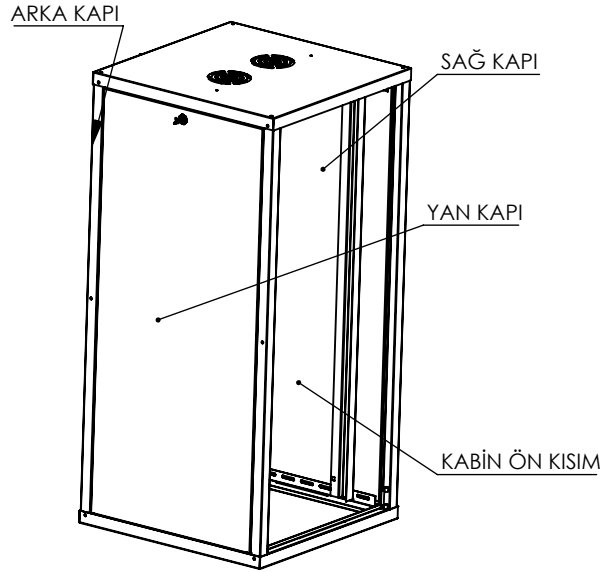

CİHAZ YERLEŞİMİNİ TAMAMLADIKTAN SONRA YAN-ARKA METAL KAPILARI YERİNE YERLEŞTİREREK ANAHTARI İLE KİLİTLEYİNİZ.

7. ADIM

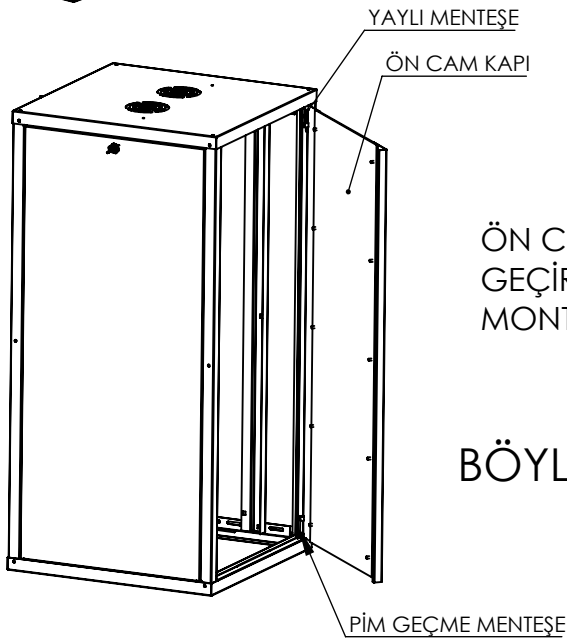

ÖN CAM KAPIYIDA MENTEŞE NOKTALARINDAN YUVAYA GEÇİREREK VE YAYLI MENTEŞEYİ KENETLEYEREK YERİNE MONTAJINI SAĞLAYINIZ

BÖYLELİKLE RACK KABİN MONTAJI TAMAMLANMIŞ OLUR